

Aus unserem Programm	From our range	Notre programme
Außengewinde-Messgeräte	External Thread Measuring Gauges	Appareils de mesure des filetages extérieures
Innengewinde-Messgeräte	Internal Thread Measuring Gauges	Appareils de mesure des filetages intérieures
Einschraubtiefen-Prüfgeräte	Thread Depth Gauges	Appareils de mesure de la profondeur des filetages intérieures
Gewinde-Einstellnormale	Thread Setting Standards	Calibres filetés de référence
Gewinde-Rund- und Planlaufmessgeräte	Thread Run-out and Concentricity Gauges	Appareils de mesure du battement
Gewindelehrdorne und -ringe	Thread Plugs and Rings	Calibres-mâchoires filetés
Gewinde-Rachenlehren	Thread Snap Gauges	Calibres filetés de référence
Gewinde-Einstellnormale	Thread Setting Plugs	Calibres de réglage
Gewinde-Prüfmaschinen	Thread Checking Machines	Machines de contrôle de filetage
Feinmessrachen	Precision Comparators	Calibre mâchoire de haute précision
Innenmessgeräte	Internal Measuring Gauges	Instruments de mesure d'intérieures
Universal-Längenmessgeräte	Universal Length Measuring Gauges	Appareils universels de mesure des longueurs
Dickenschneidmesser	Thickness Gauges	Mesureurs d'épaisseurs
Grenzrachenlehren	Go/NoGo Gauges	Calibres-mâchoires à tolérances
Grenzlehrdorne	Limit Plug Gauges	Tampons à tolérances
Vielzweck-Messgeräte	Multi-purpose Gauges	Appareils de mesure multiples
Rund- und Planlauf-Messgeräte	Run-out and Concentricity Gauges	Appareils de mesure du battement
Messnormteile	Standard Elements	Éléments de construction normalisés
Messvorrichtungen und Prüfautomaten	Multi-gauging Fixtures and Automated Checking Machines	Dispositifs de mesure multicôtes et machines automatiques
Elektronische Mess- und Auswertsysteme	Electronic Measurement and Statistical Systems	Systèmes électroniques de mesure et d'évaluation
Schraubenmessplätze	Screw Measuring Stations	Dispositif de mesure de vis
Messgeräte und Lehren	Measuring Equipment	Instruments de mesure et calibres
Messuhren und Zubehör	Dial Gauges and Accessories	Comparateurs et accessoires
Gewindemaß-Berechnungsprogramm	Thread Parameter Calculation Software	Logiciels de mesure pour le calcul de paramètre du filetage
KORDT-Kalibrier-Service	KORDT-Calibration-Service	KORDT service de calibrage
DKD-Laboratorium	DKD-Laboratory	DKD-laboratoire

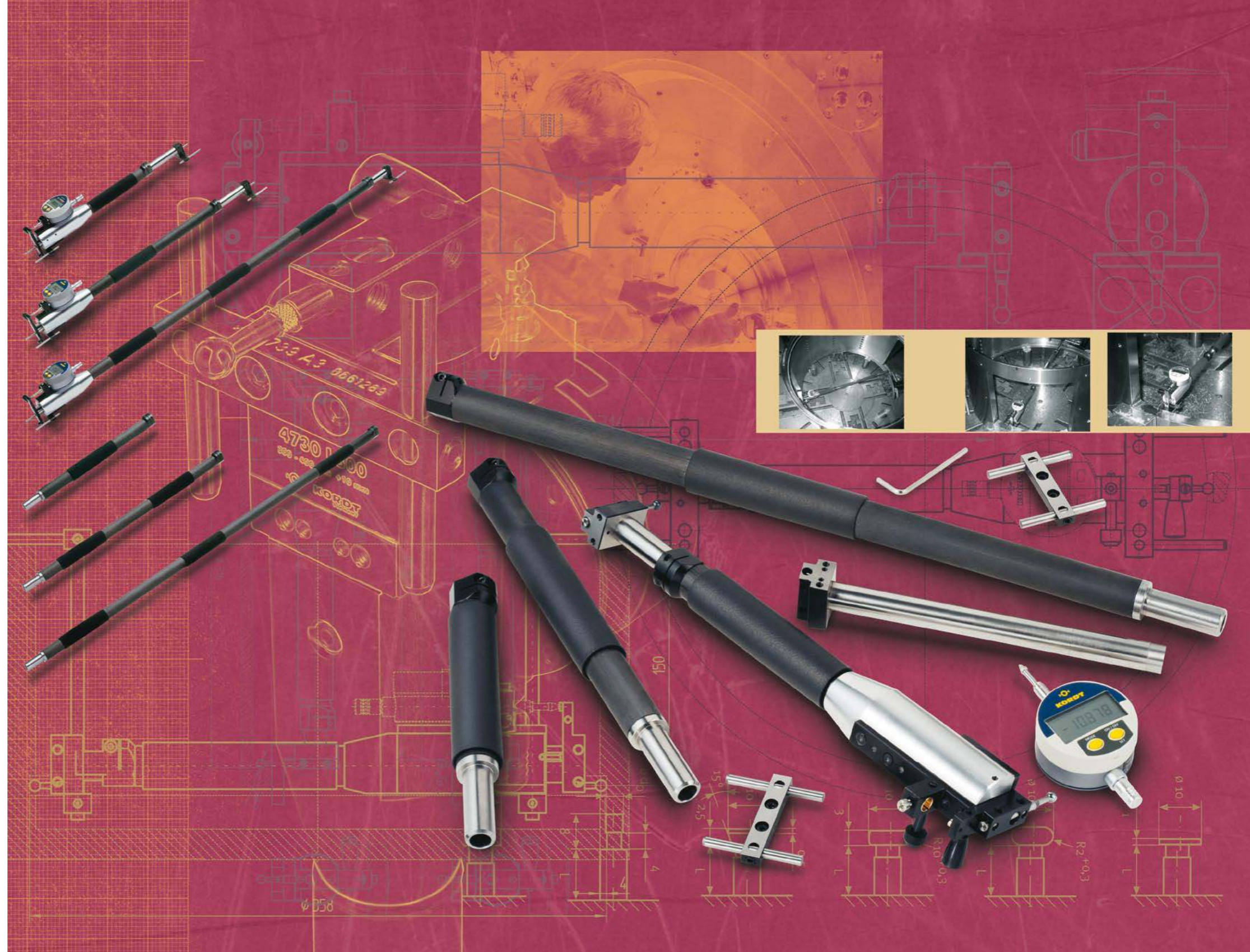

#### KORDT GmbH & Co. KG

Preyerstraße 24-26  
D-52249 Eschweiler\_Germany  
Tel ++49\_(0)2403\_7005-0  
Fax ++49\_(0)2403\_7005-26

www.kordt.de  
www.messnormteile.de  
www.cordix.info

Änderungen und Irrtümer vorbehalten!  
Subjects to alterations!  
SEP DEF 0307.010



## V A R I C O R D

Messgeräte für Außen- und Innenmaße

External and internal measuring instruments

Appareils de mesure des longueurs extérieures et intérieures



# VARICORD

Flexibel, einzigartig und präzise

flexible, unique and high precision

flexible, unique and grand précision

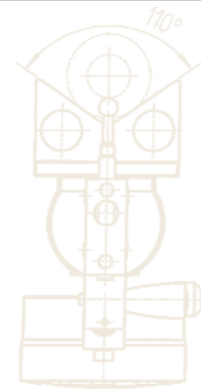

### Flexible in use

VARICORD measures external and internal lengths. Four basic instruments cover a range from approx 300 to 3000 mm. The instruments have an adjusting range of up to 150 mm. Additionally further intermediate elements extend the range of use. A speciality of VARICORD is its 10 mm measuring range. This simplifies setting and measuring. Because of its modular design the instrument can be used for various applications.

### Unique design

VARICORD combines the latest measuring technology with the advantages of Carbon Fibre Reinforced Plastic. The combination is unique: the development of the measuring head is based on the long experience of KORDT and this is now combined with a carbon tube which is specially designed for this application. As a result, an extremely light, temperature-stable and at the same time high precision length measuring instrument appears.

### High precision and long life

VARICORD is designed to be used in the production area. The ball bearing measuring contacts are unaffected by dirt and fluids. Because of the low thermal expansion coefficient of the carbon fibre, set length is maintained over time. Backstops, different measuring tips and other accessories enhance the versatility of the instrument.



### Flexibel im Einsatz

VARICORD misst Außen- und Innenmaße. Die vier Grundgeräte decken einen Bereich von ca. 300 bis 3000 mm ab und verfügen über einen Verstellbereich bis 150 mm. Zusätzlich erweitern verschiedene Zwischenstücke den Anwendungsbereich. VARICORD zeichnet sich insbesondere durch den großen Messspanne von 10 mm aus. Dieser vereinfacht sowohl die Messung als auch die Einstellung. Aufgrund des modularen Aufbaus ist das Gerät vielseitig einsetzbar.

### Einzigartige Konstruktion

VARICORD vereinigt modernste Messtechnik mit den Vorteilen der Kohlefaser-Verbundstoff-Bauweise. Diese Kombination ist einzigartig: Die Entwicklung des Messkopfes greift auf die Erfahrung der Firma KORDT zurück. Dieser wird jetzt mit einem für dieses Gerät eigens entwickelten Kohlefaserrohr verbunden. Daraus entsteht ein extrem leichtes, temperaturstabiles und zugleich hoch präzises Längenmessgerät.

### Hohe Präzision und Langlebigkeit

VARICORD ist für den Einsatz direkt in der Fertigung konzipiert. Die kugelgeführte Messspinole ist unempfindlich gegen Schmutz und Flüssigkeiten. Durch die geringe Wärmeausdehnung der Kohlefaser bleibt ein eingestellte Maß stabil. Anschläge, Messtaster und anderes Zubehör erhöhen die Sicherheit der Messung und ermöglichen eine gute Messmittelfähigkeit.

### Flexible dans l'utilisation:

VARICORD mesure les dimensions intérieures et extérieures. Les quatre modèles de base couvrent un domaine d'environ 300 à 3000 mm et disposent d'un domaine de réglage 150 mm de plus, plusieurs pièce intermédiaires permettent d'étendre le domaine d'utilisation. VARICORD se distingue particulièrement par le passage de mesure 10 mm. Cela facilite la mesure ainsi que le réglage. Grâce à la construction modulaire, l'appareil a des utilisations multiples.

### Construction unique:

VARICORD associe les techniques de mesure les plus modernes aux avantages de la construction fibre de carbone. Cette association est unique. Le développement de la tête de mesure résulte de l'expérience de l'entreprise KORDT. Celle-ci va maintenant être associée à un tube en fibre de carbone spécialement développé pour cet appareil. Il en résulte un appareil de mesure de longueur extrêmement léger, stable en température et en même temps très précis.

### Grande précision et longévité:

VARICORD est conçu pour une utilisation directe en production. La douille de mesure dirigée par une bille n'est pas sensible à la saleté et aux liquides. Grâce à la faible dilatation due à la chaleur de la fibre de carbone, le réglage de la mesure reste stable. Les butées, les touches et autres accessoires augmentent la fiabilité de la mesure et permettent une bonne capacité de mesure.

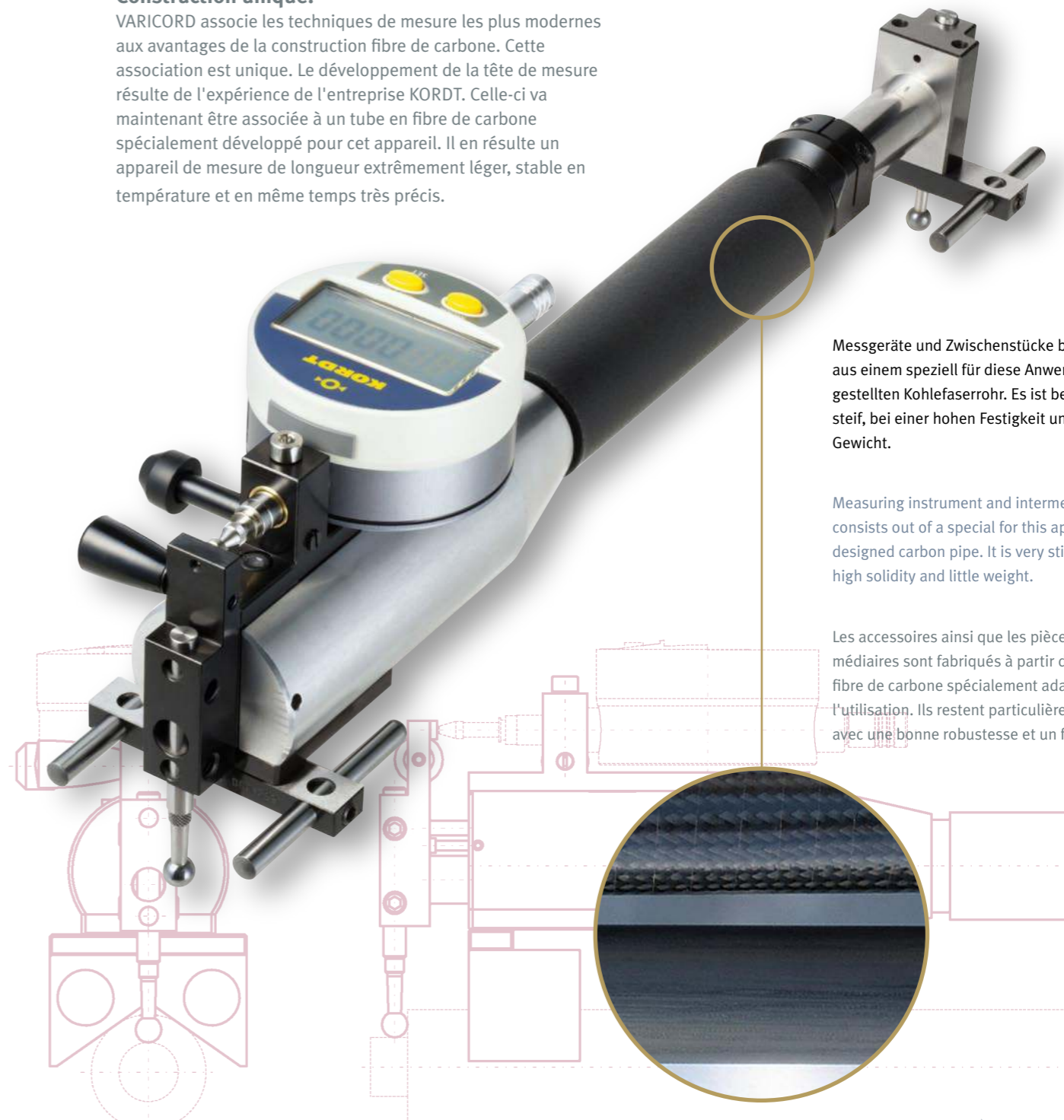

Messgeräte und Zwischenstücke bestehen aus einem speziell für diese Anwendung hergestellten Kohlefaserrohr. Es ist besonders steif, bei einer hohen Festigkeit und geringem Gewicht.

Measuring instrument and intermediate pieces consists out of a special for this application designed carbon pipe. It is very stiff and has a high solidity and little weight.

Les accessoires ainsi que les pièce intermédiaires sont fabriqués à partir d'un tube en fibre de carbone spécialement adapté à l'utilisation. Ils restent particulièrement rigides avec une bonne robustesse et un faible poids.

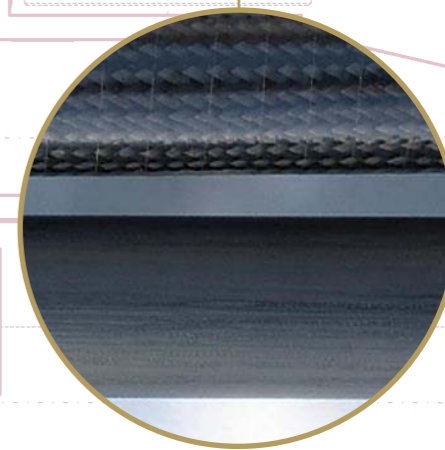

SET 4730.1 ▶ 300-1350 mm

SET 4730.1



SET 4730.1 (L300-L1350): incl. Messuhr CORD 12250.12,5, Anschlag 4739 und Koffer 232

_ Kombinationen _ combination _ combination	Messkopf 4731 L300	Zwischen- stücke 4735 L150	Zwischen- stücke 4735 L250	Zwischen- stücke 4735 L500	Verstell- pinolen 4732 L100	Verstell- pinolen 4732 L150	Messbereich _range_capacity	
							_außen* _external* _extérieur*	_innen* _internal* _intérieur*
4731 L300 + 4732 L100	x				x		300 – 400	315 – 415
4731 L300 + 4732 L150	x					x	350 – 450	365 – 465
4731 L300 + 4735 L150 + 4732 L100	x	x			x		450 – 550	465 – 565
4731 L300 + 4735 L250 + 4732 L150	x		x			x	550 – 700	565 – 715
4731 L300 + 4735 L150 + 4735 L250 + 4732 L150	x	x	x			x	700 – 850	715 – 865
4731 L300 + 4735 L500 + 4732 L150	x			x		x	800 – 950	815 – 965
4731 L300 + 4735 L150 + 4735 L500 + 4732 L150	x	x		x		x	950 – 1100	965 – 1115
4731 L300 + 4735 L250 + 4735 L500 + 4732 L150	x		x	x		x	1050 – 1200	1065 – 1215
4731 L300 + 4735 L150 + 4735 L250 + 4735 L500 + 4732 L150	x	x	x	x		x	1200 – 1350	1215 – 1365

\*abhängig von der Tasterform \_depending on contact tip size \_dépendant de la taille de la touche

- A** präzise und langlebige Messeinheit durch Kugelführung
- B** Messspanne 10 mm
- C** Abheber
- D** Aufnahme Ø 8H7 für alle Standard-Messwertgeber
- E** einfache Umstellung für Außen-/Innenmessung
- F** kombinierbare Zwischenstücke von 150, 250 und 500 mm Länge
- G** ein Inbus-Schlüssel für alle Verstellungen
- H** verschiedene Messtaster möglich
- I** Messtasteraufnahme M 2,5
- J** temperaturstabil durch CFK-Verbundstoff
- K** unterschiedliche Anschläge adaptierbar
- L** Messuhr

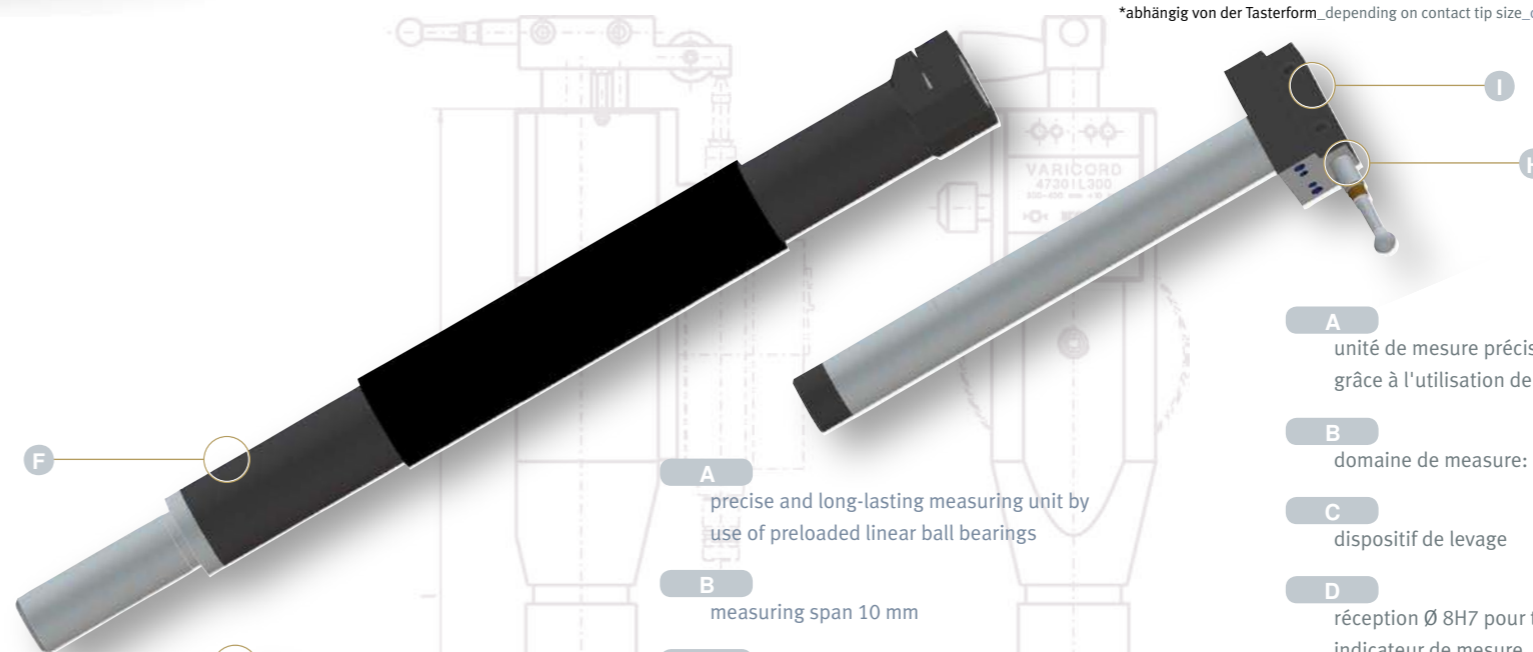
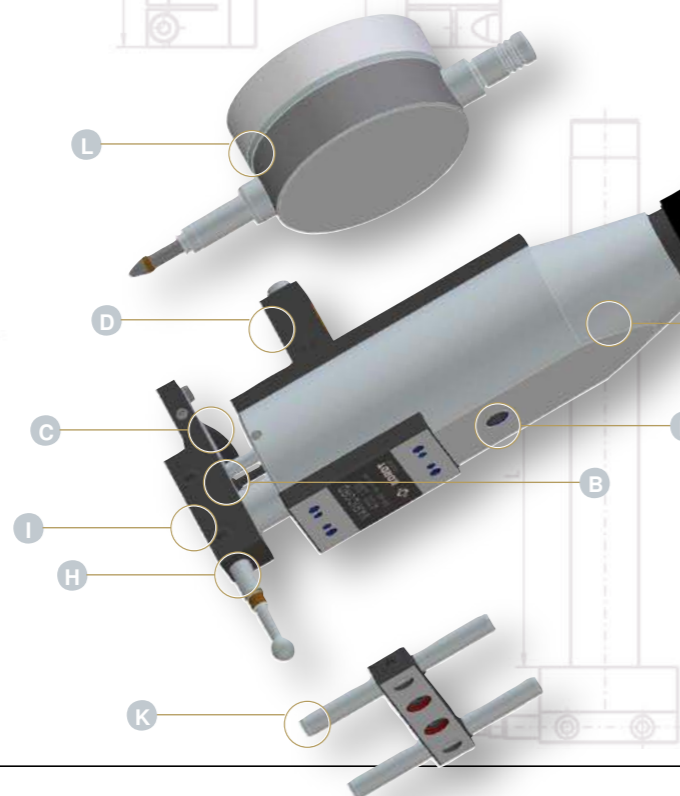
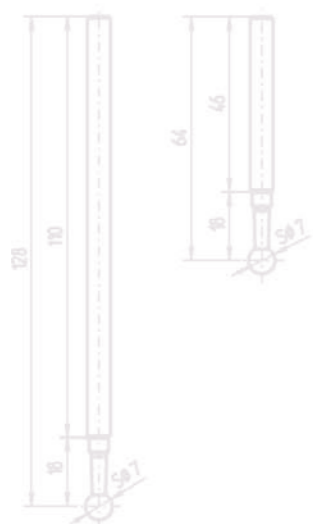

- A** precise and long-lasting measuring unit by use of preloaded linear ball bearings
- B** measuring span 10 mm
- C** lifting lever
- D** reception Ø 8H7 for all standard indicators
- E** simple switch for external/internal measurement
- F** combinable with intermediate pieces of 150, 250 and 500 mm length
- G** all settings done with one allen-key
- H** different measuring tips possible
- I** reception for measuring tip M 2,5
- J** temperature stable by Carbon Fibre
- K** different types of backstops adaptable
- L** dial gauge

- A** unité de mesure précise et durable grâce à l'utilisation de gilles
- B** domaine de mesure: 10 mm
- C** dispositif de levage
- D** réception Ø 8H7 pour tous les standards indicateur de mesure
- E** changement facile entre mesure intérieure et extérieure
- F** pièce intermédiaire modulables de 150, 250 et 500 mm de longueur
- G** une clé INBUS pour les réglages
- H** différents touche de de mesure possibles
- I** réception pour la touche M 2,5 possibles
- J** stabilité de température grâce à CFK-composite
- K** possibilité d'adaptation de différents butées
- L** comparateur



## SET 4730.2 ▶ 900-1950 mm

SET 4730.2 (L900-L1950): incl. Messuhr CORD 12250.12,5 , Anschlag 4739 und Kasten 280.2

_ Kombinationen _ combination _ combination	Messkopf 4731 L900	Zwischen- stücke 4735 L150	Zwischen- stücke 4735 L250	Zwischen- stücke 4735 L500	Verstell- pinolen 4732 L100	Verstell- pinolen 4732 L150	Messbereich _range_capacité	
							_außen* _external* _extérieur*	_innen* _internal* _intérieur*
4731 L900 + 4732 L150	x					x	900 – 1050	915 – 1065
4731 L900 + 4735 L150 + 4732 L100	x	x			x		1050 – 1150	1065 – 1165
4731 L900 + 4735 L250 + 4732 L150	x		x			x	1150 – 1300	1165 – 1315
4731 L900 + 4735 L150 + 4735 L250 + 4732 L150	x	x	x			x	1300 – 1450	1315 – 1465
4731 L900 + 4735 L500 + 4732 L150	x			x		x	1400 – 1550	1415 – 1565
4731 L900 + 4735 L150 + 4735 L500 + 4732 L150	x	x		x		x	1550 – 1700	1565 – 1715
4731 L900 + 4735 L250 + 4735 L500 + 4732 L150	x		x	x		x	1650 – 1800	1665 – 1815
4731 L900 + 4735 L150 + 4735 L250 + 4735 L500 + 4732 L150	x	x	x	x		x	1800 – 1950	1815 – 1965

\*abhängig von der Tasterform \_depending on contact tip size \_dépendant de la taille de la touche

## SET 4730.3 ▶ 1500-2550 mm

SET 4730.3 (L1500-L2550): incl. Messuhr CORD 12250.12,5 , Anschlag 4739 und Kasten 280.3

_ Kombinationen _ combination _ combination	Messkopf 4731 L1500	Zwischen- stücke 4735 L150	Zwischen- stücke 4735 L250	Zwischen- stücke 4735 L500	Verstell- pinolen 4732 L100	Verstell- pinolen 4732 L150	Messbereich _range_capacité	
							_außen* _external* _extérieur*	_innen* _internal* _intérieur*
4731 L900 + 4732 L150	x					x	1500 – 1650	1515 – 1665
4731 L900 + 4735 L150 + 4732 L100	x	x			x		1650 – 1750	1665 – 1765
4731 L900 + 4735 L250 + 4732 L150	x		x			x	1750 – 1900	1765 – 1915
4731 L900 + 4735 L150 + 4735 L250 + 4732 L150	x	x	x			x	1900 – 2050	1915 – 2065
4731 L900 + 4735 L500 + 4732 L150	x			x		x	2000 – 2150	2015 – 2165
4731 L900 + 4735 L150 + 4735 L500 + 4732 L150	x	x		x		x	2150 – 2300	2165 – 2315
4731 L900 + 4735 L250 + 4735 L500 + 4732 L150	x		x	x		x	2250 – 2400	2265 – 2415
4731 L900 + 4735 L150 + 4735 L250 + 4735 L500 + 4732 L150	x	x	x	x		x	2400 – 2550	2415 – 2565

\*abhängig von der Tasterform \_depending on contact tip size \_dépendant de la taille de la touche

## SET 4730.4 ▶ 2100-3150 mm

SET 4730.4 (L2100-L3150): incl. Messuhr CORD 12250.12,5 , Anschlag 4739 und Kasten 280.4

_ Kombinationen _ combination _ combination	Messkopf 4731 L2100	Zwischen- stücke 4735 L150	Zwischen- stücke 4735 L250	Zwischen- stücke 4735 L500	Verstell- pinolen 4732 L100	Verstell- pinolen 4732 L150	Messbereich _range_capacité	
							_außen* _external* _extérieur*	_innen* _internal* _intérieur*
4731 L2100 + 4732 L150						x	2100 – 2250	2115 – 2265
4731 L2100 + 4735 L150 + 4732 L100		x			x		2250 – 2350	2265 – 2365
4731 L2100 + 4735 L250 + 4732 L150			x			x	2350 – 2500	2365 – 2515
4731 L2100 + 4735 L150 + 4735 L250 + 4732 L150		x	x			x	2500 – 2650	2515 – 2665
4731 L2100 + 4735 L500 + 4732 L150				x		x	2600 – 2750	2615 – 2765
4731 L2100 + 4735 L150 + 4735 L500 + 4732 L150		x		x		x	2750 – 2900	2765 – 2915
4731 L2100 + 4735 L250 + 4735 L500 + 4732 L150			x	x		x	2850 – 3000	2865 – 3015
4731 L2100 + 4735 L150 + 4735 L250 + 4735 L500 + 4732 L150		x	x	x		x	3000 – 3150	3015 – 3165

\*abhängig von der Tasterform \_depending on contact tip size \_dépendant de la taille de la touche

Extrem leicht

VARICORD 4730 wiegt ohne Messwertgeber 980 g für Messungen von 300 mm und nur 2300 g für Messungen von 3000 mm.

Extremely light

VARICORD weights without indicator 980 g for measurements of 300 mm and just 2300 g for measurements of 3000 mm.

Extrêmement légère

Sans indicateur VARICORD pèse 980 g pour les mesures de 300 mm et seulement 2300 g pour les mesures de 3000 mm.

**Zubehör\_Accessories\_Accessoires**

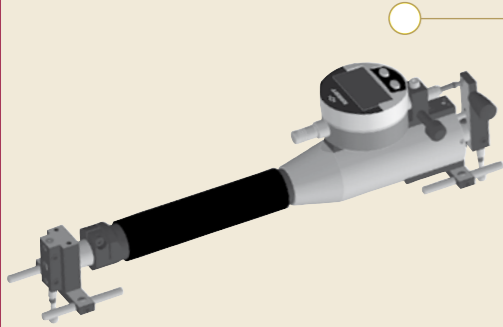

**VARICORD 4730**  
 Außen- und Innenmessgerät  
 external and internal measuring instrument  
 appareil de mesure de filetage extérieur et intérieur  
 4730 L300  
 4730 L900  
 4730 L1500  
 4730 L2100



**VARICORD 4731**  
 Messkopf  
 measuring head  
 tête de mesure  
 4731 L300  
 4731 L900  
 4731 L1500  
 4731 L2100

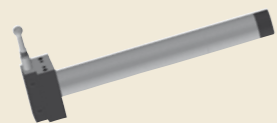

**VARICORD 4732**  
 Verstellpinolen  
 adjusting sleeve  
 douille de la contre-poupée réglable  
 4732 L100  
 4732 L150



**VARICORD 4735**  
 Zwischenstücke  
 intermediate piece  
 pièce intermédiaire  
 4735 L150  
 4735 L250  
 4735 L500

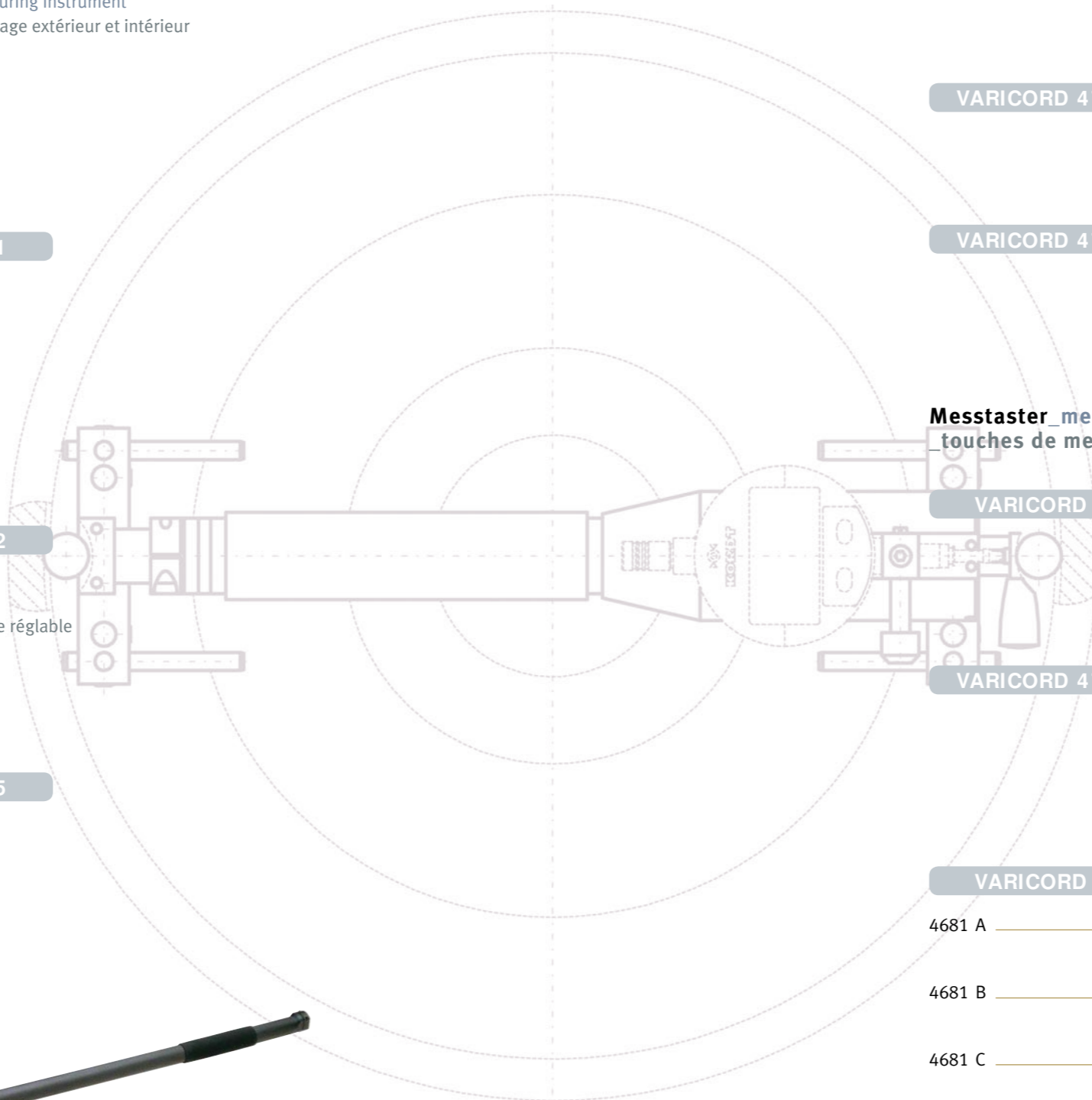

**Anschläge (Paar)  
 \_backstops (pair)\_butées (paire)**

**VARICORD 4739**

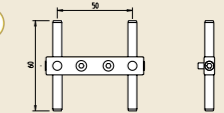

**VARICORD 4739 A6**

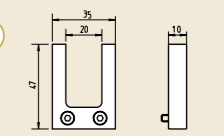

**VARICORD 4739 A8**

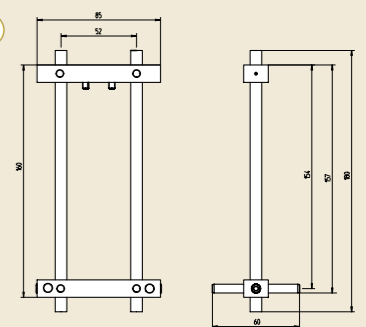

**Messtaster\_measuring tips  
 touches de mesure**

**VARICORD 4734**

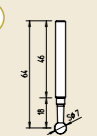

**VARICORD 4734 A4**

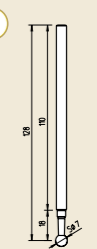

**VARICORD 4681**

- 4681 A 
- 4681 B 
- 4681 C 
- 4681 E 
- 4681 G 





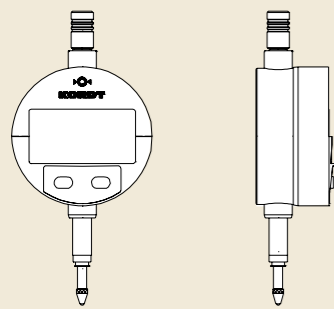

**CORD 12250.12,5\***

digitale Messuhr  
digital dial gauge  
comparateur digital

**CORD 12300.12,5\***

digitale Messuhr mit Toleranzanzeige  
digital dial gauge with tolerance indication  
comparateur digital avec indicateur de tolérance

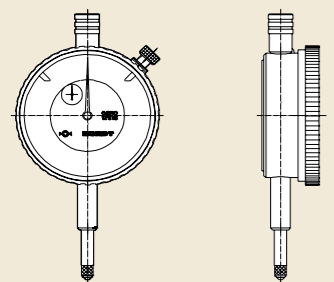

**CORD 12016**

analoge Messuhr  
analog dial gauge  
comparateur analogique

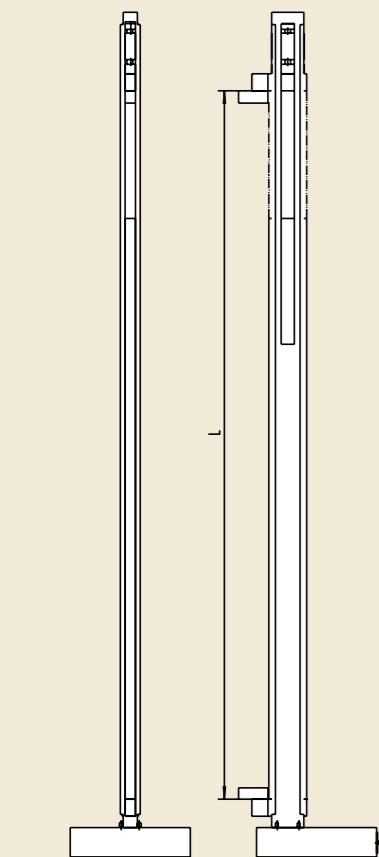

**VARICORD 4740**

Einstellstück einschließlich Endmaßschnäbel und Grundendmaß zum einstellen von Außen- und Innenmaßen  
setting piece including slip gauge anvil and basic gauge block for setting of external and internal length  
jauge de réglage incluant bec pour côte finale pour l'ajustement des mesures extérieures et intérieures

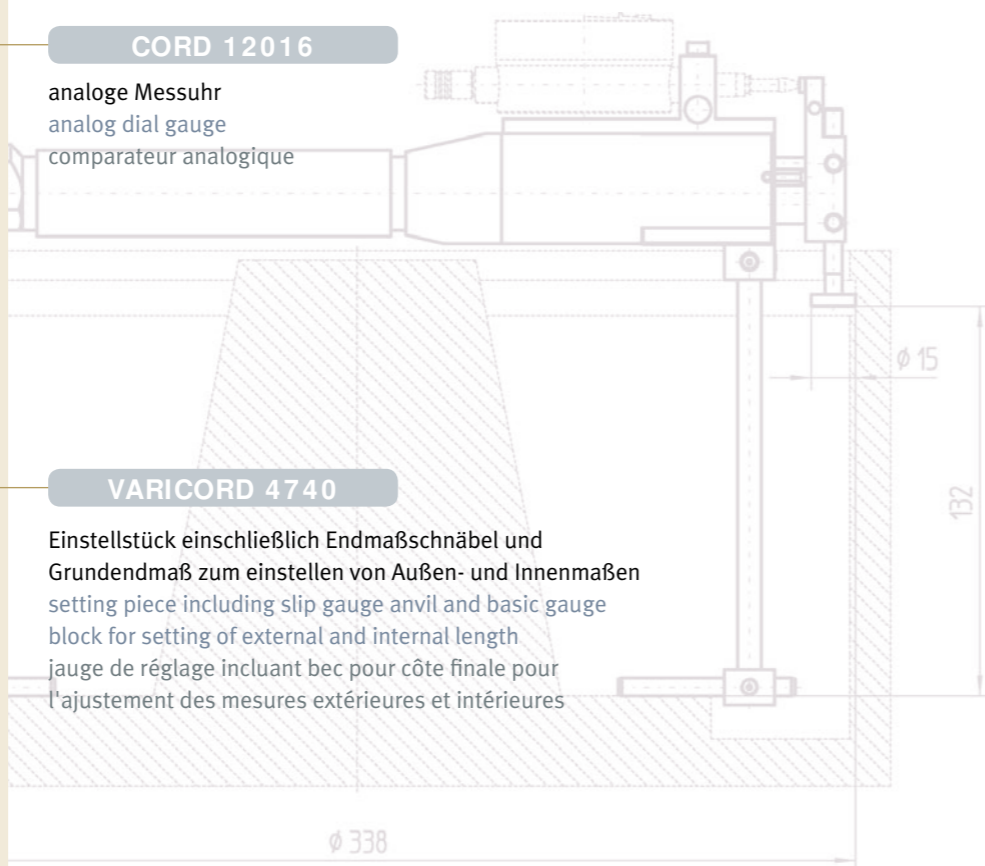

**DKD**  
Deutscher-Kalibrierdienst  
DKD - K - 26101

\*Die digitalen Messuhren können mit einer Funkschnittstelle ausgerüstet werden.  
Digital dial gauges can be equipped with wireless interface.  
Les comparateurs digital peuvent être équipés d'un jonction radio.

