

CORDICHECK

EINSCHRAUBTIEFEN-PRÜFGERÄTE

THREAD DEPTH CHECKING GAUGES

APPAREILS DE CONTRÔLE DE LA PROFONDEUR DE FILETAGE

CORDICHECK

NUTZBARE GEWINDELÄNGE MESSEN

EINSCHRAUBTIEFEN-PRÜFGERÄTE / Unsere Kunden wissen: Die korrekte Bestimmung der nutzbaren Gewindelänge ist eine Herausforderung. Ist sie zu kurz, leidet die Festigkeit der Verbindung, ist sie zu lang, wird der Fertigungsprozess unwirtschaftlich. Doch damit nicht genug: Lieferanten und Abnehmer definieren die Einschraubtiefe bzw. -tiefe häufig unterschiedlich, was zu kostspieligen Nacharbeiten oder Ersatzlieferungen führen kann. Gehen Sie auf Nummer Sicher und prüfen Sie norm- und funktionsgerecht mit CORDICHECK. In jedem unserer Messgeräte stecken mehr als 70 Jahre Erfahrung in der Gewindemess-technik.

CORDICHECK 5319

Flexibel einsetzbares Einschraubtiefen-Prüfgerät

To measure the distance between the end of the thread and the end of the minor bore

Pour contrôler la distance du bout de filetage au bout d'alésage intérieur



CORDICHECK 5310

Hochauflösendes Messgerät mit Anschlussmöglichkeiten an Datensysteme

High-resolution measuring device with connection options to data systems

Appareil de mesure haute résolution avec connexion aux systèmes de transfert de données



CORDIVIT 5960 V10

CORDIVIT 5960 V10 Gewindelehrdorne mit Sechskantanschluss

5960 V10 thread plug gauges with hexagon connection

5960 V10: Tampons filetés avec connexion hexagonale

CORDICHECK 5311

Gewinde-Grenzlehndorn mit einer Skalenauflösung von 0,5 mm

Thread limit plug gauge with scale (0,5 mm resolution)

Tampon fileté limite de fil avec une échelle d'une résolution de 0,5 mm

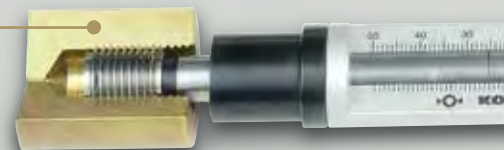

USABLE THREAD LENGTH / Correctly determining the usable thread length can be a challenging task. If it is too short, the strength of the connection may be weak; if it is too long, the manufacturing process becomes uneconomical. Moreover, suppliers and buyers often define screw length or depth differently, possibly leading to costly rework or replacement. Play it safe and use our CORDICHECK in accordance with standards. Each of our measuring devices come with more than 70 years of experience in thread measuring.

APPAREILS DE CONTRÔLE DE LA PROFONDEUR DE FILETAGE / Déterminer correctement la longueur de filetage peut présenter un grand défi. Si elle est trop courte, la solidité de la connexion peut en souffrir; si elle est trop longue, le processus de fabrication devient non économique. De plus, les fournisseurs et les acheteurs définissent souvent la longueur ou la profondeur des vis différemment, ce qui peut entraîner des retouches coûteuses ou des remplacements. Prenez vos précautions et contrôlez les filets avec notre CORDICHECK, conformément aux normes. Chacun de nos appareils de contrôle viennent avec plus de 70 ans d'expérience dans le domaine de mesure de filetage.



CORDIVIT 5930

Gewinde-Handprüfmaschine für ermüdungsfreie Prüfung

Hand-held thread checking machine, for effortless testing

Appareil motorisé, pour contrôle de filetage sans effort

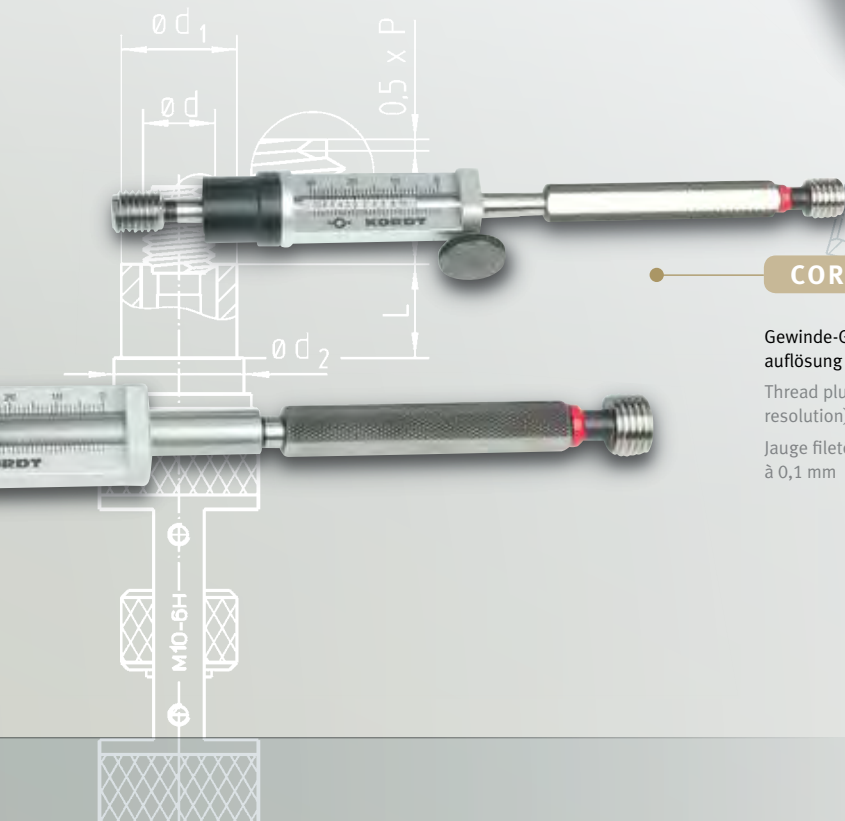

CORDICHECK 5311 V5

Gewinde-Grenzlehndorn mit einer Skalenauflösung von 0,1 mm

Thread plug gage, with scale (0,1 mm resolution)

Jauge fileté de profondeur avec lecture à 0,1 mm



KORDD

DAS BRINGT IHNEN

CORDICHECK

MEHR WIRTSCHAFTLICHKEIT / Mit CORDICHECK stellen Sie die Bearbeitungsmaschine auf die obere Toleranzgrenze ein und nutzen die Toleranz voll aus. Durch die Überwachung der Einschraubtiefe wird die Bearbeitungszeit optimiert und der Werkzeugverbrauch minimiert. Eine zusätzliche Gewindelehre ist nicht notwendig.

HOHE SICHERHEIT / Das mitgelieferte Qualitätsprüfzeugnis garantiert die **normgerechte Überprüfung*** der nutzbaren Gewindelänge gegenüber dem Kunden. Auf Wunsch stellen wir für die Gewinde-Lehrenkörper ein DAkkS-Zertifikat aus. Bei Typ 5311 (mit Skala) ist kein zusätzlicher Einstellmeister erforderlich. Eine versehentliche Verstellung ist nicht möglich.

EINFACHE HANDHABUNG / Die Tiefenprüfung wird gleichzeitig mit der Gutlehrung des Gewindes vorgenommen. Die Skala oder Messuhr bietet eine leichte, genaue Ablesung. Lehrenkörper können Sie selbst ausgewechselt werden. Mit dem motorischen Antrieb CORDIVIT 5930 wird die Messung kraftsparend, wiederholgenau und werkerunabhängig durchgeführt.

DATENÜBERTRAGUNG / Mit den Messuhrengeräten 5310 und 5319 haben Sie volle Systemfreiheit: Sie können alle gängigen Messwertgeber oder digitalen Messuhren mit 8 mm Spannschaft verwenden. Eine Datenübertragung der Messwerte ist damit in jedem Datenformat möglich.

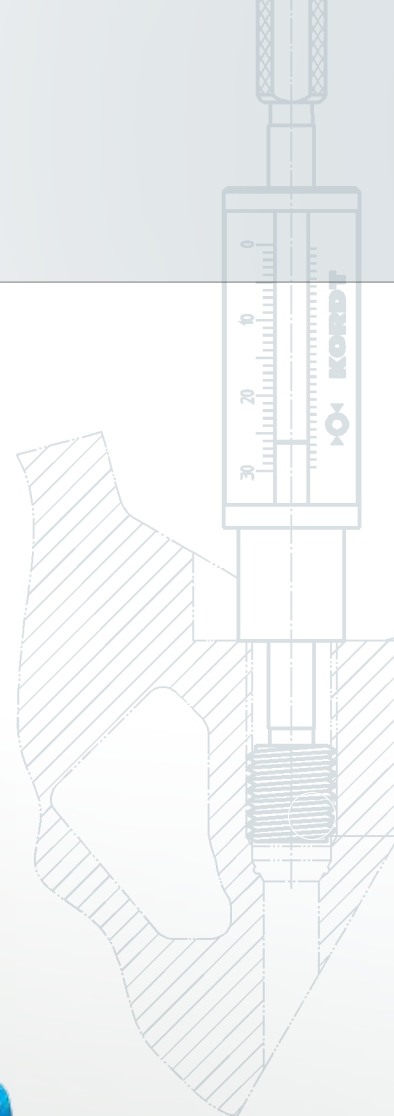

Volle Systemfreiheit bei der Datenübertragung: Wireless, USB, RS232

Complete independence with data transfer via: Wireless, USB, RS232

Autonomie grâce au transfert de données par: WIFI, USB, RS 232

ADVANTAGES OF THE CORDICHECK

HIGH RENTABILITY / Thanks to the CORDICHECK, the machine can be set at the upper tolerance limit, therefore making full use of the tolerance. Monitoring the screw-in depth optimizes the machining time and minimizes tool consumption. No need for an additional thread plug gauge!

HIGH RELIABILITY / Each CORDICHECK comes with a quality certificate, which guarantees the **standard-compliance*** of the usable thread length. On request, KORDT can issue a DAkkS certificate for the external thread body. With the 5311 Series (with scale) no additional setting master is required, and unintentional adjustment is not possible.

EASY HANDLING / The depth measurement is done simultaneously as the thread is checked. The scale or gauge (dial or digital) provides easy and accurate reading. The gauge member can easily be replaced. Thanks to the motorised CORDIVIT 5930, the measurement is carried out effortlessly and with repeat accuracy.

DATA PROCESSING / The CORDICHECK 5310 and 5319 Series offer a complete system freedom: You can use any measuring probe or digital indicator, with an 8 mm stem. The data transfer of the measured values is possible in any data format.



LES AVANTAGES DU CORDICHECK

MEILLEURE RENTABILITÉ / Grâce au CORDICHECK, la machine peut être réglée sur la limite supérieure de la tolérance, ce qui permet d'utiliser pleinement la plage de tolérance. Le temps d'usinage est optimisé et l'usure d'outils est minimisée. Une jauge supplémentaire n'est pas nécessaire.

GRANDE FIABILITÉ / Le CORDICHECK est livré avec un certificat de qualité, garantissant la **vérification conforme aux normes*** de la longueur de filetage. Sur demande, nous pouvons aussi émettre un certificat DAKKS pour la jauge filetée externe. Avec le type 5311 (avec graduation), aucun étalon supplémentaire n'est requis. Un dérèglement accidentel n'est pas possible.

MANIPULATION FACILE / Le contrôle de profondeur est exécuté simultanément avec le contrôle de filetage « entre ». L'échelle ou le comparateur donne une indication facile et exacte. Le corps fileté peut facilement être changé. Avec l'outil motorisé CORDIVIT 5930, le contrôle se fait rapidement et avec précision.

GESTION DES DONNÉES / Grâce aux CORDICHECK 5310 et 5319, le technicien peut faire le contrôle en toute autonomie, avec l'aide de comparateur digital ou palpeur de mesure (canon Ø 8 mm).



Qualitäts-Prüfzeugnis im Lieferumfang enthalten
Delivered with Certificate of Quality
Certificat de qualité contenu dans la livraison

Kein Einstellmeister erforderlich
No setting master required
Etalon non requis

* **Der Messvorgang bei normgerechter Überprüfung:** Die Einschraubtiefe wird mit einem Gewinde-Gutlehdorn vom Beginn des ersten vollen Gewindeganges aus gemessen. Der Abstand der Stirnseite des Lehrdorns bis zum ersten vollen Gewindegang ist mit $0,5 \times P$ ausgeführt. Diese Ausführung ist in den amerikanischen Normen ANSI-B1.2-1075 und FED-STD-H28/6 A sowie in den Werksnormen der europäischen und amerikanischen Automobilindustrie (Audi, BOSCH, Continental TEVES, Ford, GM, ITT, LUCAS, Volkswagen usw.) vorgeschrieben. CORDICHECK findet Anwendung bei der Herstellung von Brillen, Dieselinjektoren, Motorblöcken, Getrieben, Flugzeugturbinen, mechanischen Armbanduhren, chirurgischen Implantaten, Modelleisenbahnen, Steckern und Klemmen für die Elektronik, orthopädischen Prothesen, Hydraulik und Pneumatik, Badarmaturen, Fittings, Pumpen, Elektrowerkzeugen, mechanischen Verbindungs- und Befestigungselementen, Elektro-Installationsmaterialien u. v. m.

* **Standard-compliant measuring process:** The thread depth is measured with a GO screw plug gauge from its first full lead. The distance of the face of the CORDICHECK gauge member to the centerline of crest on first full thread ridge is executed with $0,5 \times P$. This design is documented in the American standards ANSI-B1.2-1075 and FED-STD-H28/6 A as well as in many factory specifications (Audi, BOSCH, Continental TEVES, Ford, GM, ITT, LUCAS, Volkswagen etc.). CORDICHECK is also used at production of glasses, dieselinjectors, motor blocks, gear boxes, turbines engines, mechanical watches, surgical elements, fittings, pumps, electronical tools, mechanical connection- and fastening elements, electronical installation elements etc.

* **Le processus de contrôle conforme aux normes:** La profondeur de filetage est mesurée au commencement du premier filet entier d'un tampon fileté „entre“. La distance du front de tampon jusqu'au premier filet entier est exécutée à $0,5 \times P$. Cette exécution est prescrite dans les standards américains ANSI-B1.2-1075 et FED-STDH28/6 A ainsi que des standards de production (Audi, BOSCH, Continental TEVES, Ford, GM, ITT, LUCAS, Volkswagen etc.). Par ailleurs CORDICHECK est utilisé lors de la production des lunettes, des injecteurs de diesel, des rouages, des blocs moteur, des moteurs à turbines, des montres mécaniques, des implants chirurgicaux, des maquettes de chemin de fer, des fiches et prises électriques, des prothèses orthopédiques, de hydraulique et pneumatique, des armatures de salle de bain, des fitting, des pompes, des outils électriques, des éléments de connexion et fixation, de matériel d'installation électrique etc.

CORDICHECK 5311

STANDARDAUFLÖSUNG

Mit dem CORDICHECK 5311 verfügen Sie über einen Gewinde-Grenzlehndorn mit zusätzlicher Skala für die Tiefenmessung. Die Tiefenmarkierung auf der Gutseite steht mit der Mitte des ersten vollen Gewindeganges auf Null. Der Nonius erlaubt Ihnen eine Ablesung der Gewindetiefe mit einer Auflösung von 0,5 mm. Ein zusätzlicher Einstellmeister wird nicht benötigt. Prüflingspezifische Ausführungen sind möglich.

CORDICHECK 5311 STANDARD RESOLUTION / It consists of a GO/NO GO screw thread plug gauge and a reading scale for the depth. The marking for the thread depth indicates zero in the middle of the first lead. The vernier provides a reading of the thread depth, with a 0,5 mm resolution. A setting master is not needed. Custom-built models can be offered.

CORDICHECK 5311 RÉOLUTION STANDARD / Il est constitué d'un tampon fileté à limite avec une échelle supplémentaire pour la mesure de la profondeur. La marque de la profondeur sur le tampon fileté montre zéro sur le milieu du premier filet entier. Le vernier permet de lire la profondeur de filetage avec une résolution de 0,5 mm. Un étalon n'est pas nécessaire. Des conceptions spécifiques peuvent être offertes.

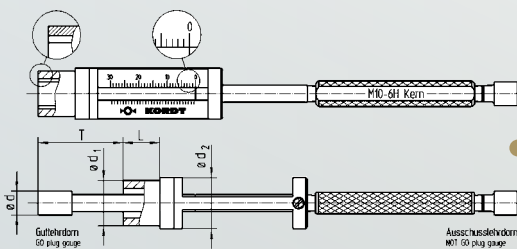

CORDICHECK 5311 V3

Zur Prüfung der Gewinde-Kernlochtiefe sowie für andere zylindrische Bohrungen

For checking the depth of the minor bore and other cylindrical bores

Pour diamètre intérieur et autres alésages cylindriques

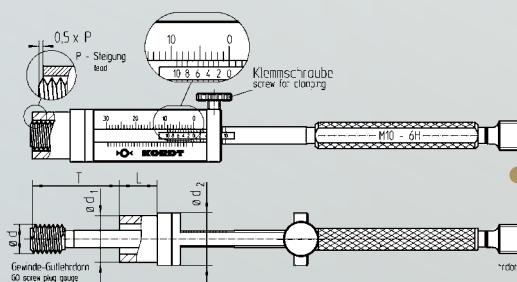

CORDICHECK 5311 V5

Mit zusätzlichem Nonius auf dem Schaft zur genaueren Ablesung mit 1/10 mm Auflösung

With an additional scale, for a more precise reading, with 1/10 mm resolution.

Avec vernier supplémentaire pour une lecture plus précise avec une résolution de 1/10 mm

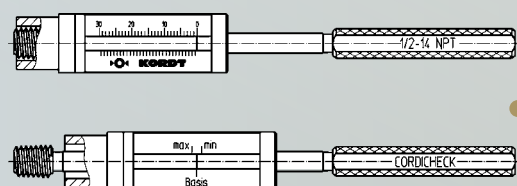

CORDICHECK 5317

Zur Prüfung von kegeligen Gewinden

For checking tapered thread

Pour le contrôle des filetages coniques

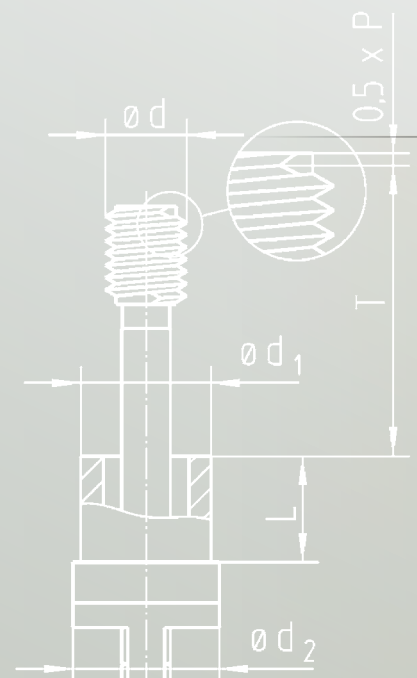

A

Gewinde-Lehrenkörper aus Lehrenstahl für alle Gewindearten lieferbar
Threaded gauge body made of gauge steel available for all thread types
Corps de jauge fileté en acier de jauge, disponible pour tous les types de fils

B

Für Gewinde-Durchmesser von 1 bis 250 mm
For thread diameter from 1 to 250 mm
Pour diamètre de filetage de 1 à 250 mm

C

Skala feststellbar zur Prüfung der Mindest-Einschraublänge
Scale sleeve can be fixed to check the minimal depth allowance
Possibilité de fixer le pied à coulisse pour contrôler la plus petite longueur en prise

D

Lösungsmittelbeständige Skala für Farbmarkierungen
Solvent resistant scale for colour markings
Possibilité de tracer des marques de couleur sur l'échelle sans aucun dommage des graduations

E

Freie Fläche auf der Rückseite für eigene Markierungen
Space for custom made marks on the back scale
Face arrière laissée en blanc pour marques propres

F

Versehentliche Verstellung nicht möglich
Accidental tampering impossible
Déréglage accidentiel impossible

G

Grenzlehrdorn und Tiefenmesser in einem Gerät
Limit thread plug gauge and depth measuring instrument in one
Tampon fileté à limite et instrument de contrôle de la profondeur, tout en un

H

Standard-Lehengriff nach DIN 2240 für korrektes Prüfdrehmoment
Standard handle according DIN 2240 for correct torque
Poignée standardisée selon DIN 2240 pour le correct moment de rotation

I

Sehr gut ablesbare Skala mit 1 mm Teilung und 0,5 mm Nonius
A good readable scale with graduation of 1 mm and a vernier scale of 0,5 mm
Échelle facile à lire avec graduation de 1 mm et vernier de 0,5 mm

J

Normgerechte* Einschraubtiefen-Messung
Functional depth measurement according to standards*
Mesure de la longueur de la profondeur selon les normes*

K

Ausschuss-Lehrenkörper nach Norm
NO GO thread gauge member according to standard
Le tampon fileté „n’entre pas“ selon les normes

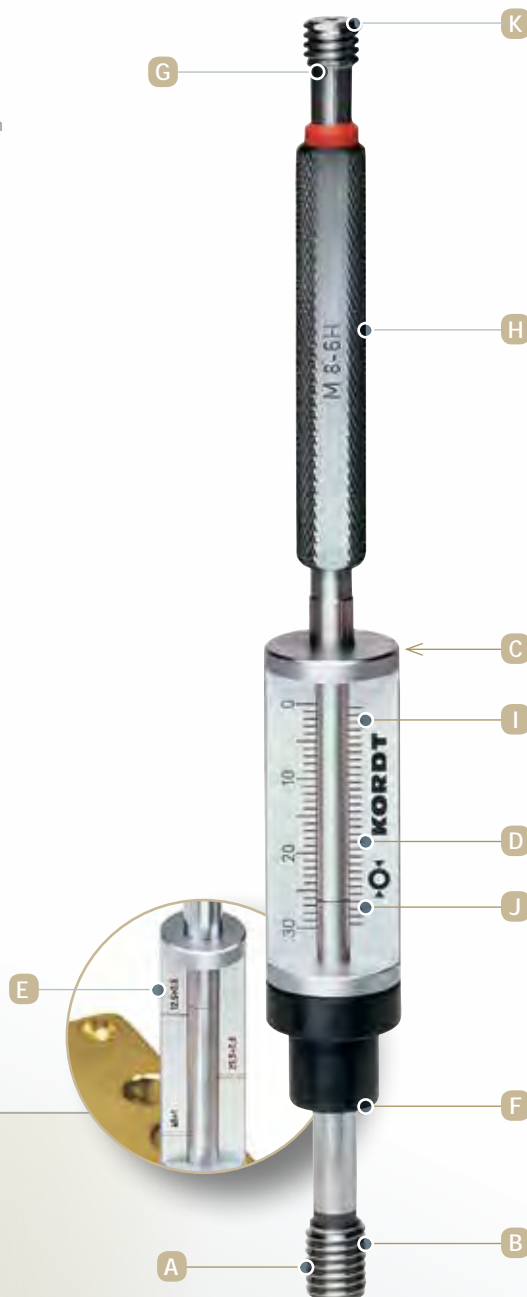

5311 M 8-6H mit drei Toleranzbereichen auf der Skalentrückseite graviert

5311 M 8-6H engraved with three tolerance ranges on the back of the scale

5311 M 8-6H gravé avec trois plages de tolérance au dos de la graduation

CORDICHECK 5311

Gew.-Nenn-Ød_ Thread-nom.-Ød_Tiamètre de filetage-Ød

über_over	bis_to	Ø d1	Ø d2	T	L
0,9	1,4	8,0	12,0	0-5	10,0
1,4	1,9			0-8	17,0
1,9	5,0			0-20	26,0
5,0	6,9	12,0	18,0	0-30	37,0
6,9	8,5				11,0
8,5	9,5				13,0
9,5	10,0	16,0	22,0	0-50	19,0
10,0	12,0				28,0
12,0	14,0				
14,0	17,0	22,0	22,0	0-50	28,0
17,0	30,0				
30,0	40,0				
40,0	250,0	Auf Anfrage_On request_Sur demande			



KORDT

CORDICHECK 5310

HOHE AUFLÖSUNG

Mit dem CORDICHECK 5310 messen Sie mit einer Auflösung von 0,01/0,001 mm. Sie können alle Messuhren (analog/digital) oder Messwertgeber mit 8 mm Spannschaft verwenden, also auch Messuhren mit Zoll-Anzeige. Die Messdaten können Sie kabellos oder über eine Schnittstelle übergeben. Die Einstellung erfolgt über eine ebene Fläche und eine Korrektur der Messuhranzeige gemäß der Steigung. Alternativ bieten wir das Einstellstück 5314 an.

HIGH RESOLUTION / The CORDICHECK 5310 offers measurement with a resolution of 0,01/0,001 mm. All dial gauges (analog or digital) or sensors, equipped with an 8 mm stem, can be used, including dial gauges with an inch display. The data can be transferred wirelessly or via an interface. The setting is made on a flat surface and a correction of the dial gauge, according to the pitch. Alternatively, we offer the setting piece 5314.

HAUTE RESOLUTION / Le CORDICHECK 5310 permet une mesure avec une résolution de 0,01/0,001 mm. Tous les comparateurs (analogiques/numériques) ou palpeurs avec un canon de 8 mm peuvent être utilisés, y compris les comparateurs en pouces. Le transfert de données se fait sans fil ou via une interface. Le réglage est effectué sur une surface plane et par correction du comparateur en fonction du pas. Alternativement, il est possible d'utiliser notre pièce d'étalonnage 5314.

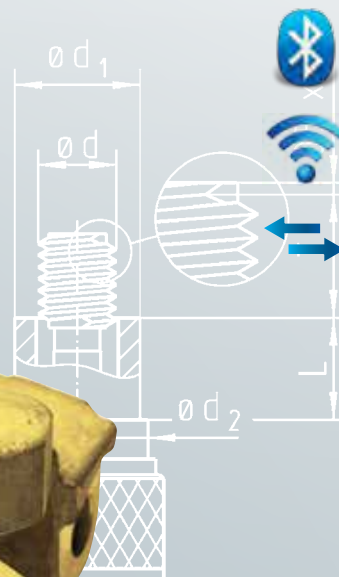

Volle Systemfreiheit bei der Datenübertragung: Wireless, USB, RS232

Complete independence with data transfer via: Wireless, USB, RS 232

Autonomie grâce au transfert de données par: WIFI, USB, RS 232

CORDICHECK 5310

Gew.-Nenn- $\varnothing d$ Thread-nom.- $\varnothing d$ Diamètre de filetage- $\varnothing d$

über_over	bis_to	$\varnothing d_1$	$\varnothing d_2$	T	L
0,9	1,4			0-5	10,0
1,4	1,9	8,0	12,0	0-8	17,0
1,9	5,0			0-20	16,0
5,0	6,9	12,0			
6,9	9,5	14,0	18,0	0-30	11,0
9,5	10,0	16,0			13,0
10,0	14,0	19,0			19,0
14,0	17,0	22,0	22,0	0-50	23,0
17,0	30,0	d+5			36,0
30,0	250,0	Auf Anfrage_On request_Sur demande			



Prüflingbezogenes Messsystem mit Sondermessgerät, Einstellmeister und Ablageständer

Dedicated measuring solution with specific instrument, setting master and storage stand

Système de mesure dédié avec instrument spécifique, pièce étalon, et support de rangement

CORDICHECK 5310 V2

Zur Prüfung des Abstandes vom Gewindeende bis zum Kernlochende

To measure the distance between the end of the thread and the end of the minor bore

Pour contrôler la distance du bout de filetage au bout d'alésage intérieur

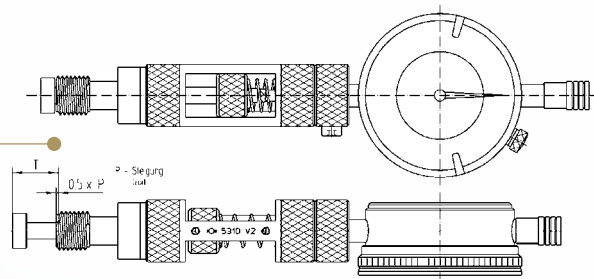

CORDICHECK 5310 V3

Zur Prüfung der Gewinde-Kernlochtiefe sowie anderer zylindrischer Bohrungen (Typ 4310)

For checking the depth of the minor bore and other cylindrical bores (4310 Series)

Pour contrôler la profondeur d'alésage intérieur ainsi que les alésages cylindriques (Série 4310)

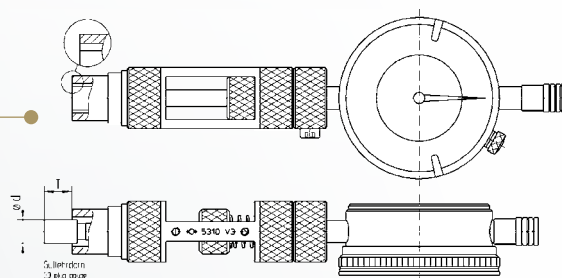

CORDICHECK 7179

Aufschraubblängen-Messgerät für Außengewinde

External thread length measuring instrument

Instrument de mesure de longueur de filetage extérieur

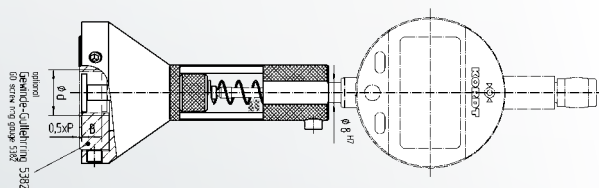

4656 A2

Ständer

Stand

Support

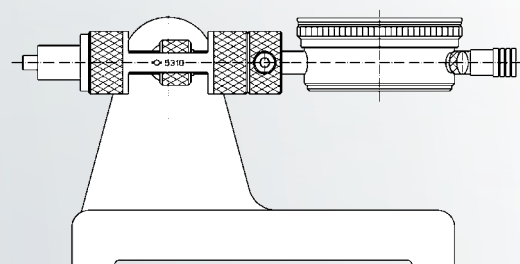

CORDICHECK 5319

FLEXIBLER EINSATZ

CORDICHECK 5319 ist ein universelles Einschraubtiefen-Prüfgerät. Mit ihm können Sie Standard-Gewindelehenkörper* auch anderer Hersteller verwenden. Innerhalb des Gewinde-Nenndurchmesserbereichs (s. Tabelle) sind die Lehenkörper austauschbar. Hierzu steht ein Werkzeugsatz zur Verfügung. Die Einstellung nehmen Sie mit einem Einstellstück vor, welches über Endmaße (nicht im Lieferumfang) auf die gewünschte Tiefe eingerichtet wird. Sie sind frei in der Auswahl des Messwertgebers. Durch das Versetzen der Messwertgeberaufnahme können Sie auch Messuhren mit kürzerer Messspanne verwenden. CORDICHECK 5319 ist offen für alle Datensysteme und Übertragungsarten. Über die Sechskantaufnahme verbinden Sie das Gerät mit der Prüfmaschine CORDIVIT 5930 und verwandeln es in eine halbautomatische Prüfeinheit. Oder Sie schließen einen Drehmomentschlüssel an und verbessern damit die Wiederholgenauigkeit der manuellen Prüfung.

FLEXIBLE USE / CORDICHECK 5319 is an universal thread depth measuring instrument, which can also be used with standard thread gauges* from other manufacturers. The gauge sections are interchangeable within the nominal thread diameter range (see table). A tool set is available for this operation. The setting is done with a setting piece, which is set to the desired depth using gauge blocks (not included). Any indicators can be used; for the ones with shorter travel, the holding block can be moved forward. The CORDICHECK 5319 can be used in conjunction with all data systems and transmission types. Thanks to the hexagon socket connection to the motorized device CORDIVIT 5930, the CORDICHECK turns into a semi-automatic unit. A torque wrench can also be used to improve the repeatability of the manual measurement.

UTILISATION FLEXIBLE / CORDICHECK 5319 est un instrument de mesure de profondeur de filetage universel, qui peut également être utilisé avec des calibres de filetage standard* provenant d'autres fabricants. Les sections de jauge sont interchangeables dans la plage de diamètre de filetage nominal (voir tableau). Des outils sont disponibles pour cette opération. Le réglage se fait avec une pièce de réglage, qui est réglée à la profondeur souhaitée à l'aide de cales étalons (non incluses). Tous comparateurs peuvent être utilisés; pour ceux dont la course est plus courte, le bloc de maintien peut être avancé. Le CORDICHECK 5319 peut être utilisé avec tous les systèmes de données et types de transmission. Grâce à la connexion à six pans, le CORDICHECK est attaché au CORDIVIT 5930, et se transforme en unité semi-automatique. Une clé dynamométrique peut également être utilisée pour améliorer la répétabilité de la mesure manuelle.

* Standard-Gewindelehenkörper müssen so ausgeführt sein, dass der Gewindeanfang zur Stirnfläche 0,5 x P abgestimmt ist.

* Standard thread gauges designed so that the thread start to the end face is 0,5 x P.

* Les corps de calibre de filetage standard conçus tels que le début du filetage à l'extrémité correspond à 0,5 x P.

CORDICHECK 5319

Gew.-Nenn-Ød_Thread-nom.-Ød_Diamètre de filetage - Ød

Größe_Size	über_over	bis_to	B
1	1,5	3,0	0-8
2	3,0	6,0	0-30
3	6,0	10,0	0-50
4	10,0	14,0	
5	14,0	18,0	
6	18,0	24,0	
7	24,0	28,0	

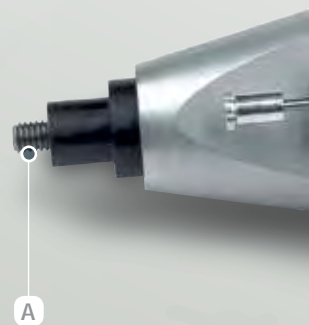



Links: Messung eines Dental-Implantats
Rechts: Einfache Handhabung durch kompakte Bauweise

Left: Measuring a dental implant
Right: Easy handling thanks to compact design

À gauche: mesure d'un implant dentaire
À droite: manipulation facile grâce à une conception compacte

A

Verwendung von Gutlehrenkörper* mit DIN-Kegel

Use of standard gauge body*

Utilisation d'un corps standard de jauge*

B

Alle Messwertgeber mit 8 mm Spannschaft können verwendet werden

Any indicator with 8 mm stem can be used

Tous capteurs avec un canon de 8 mm peuvent être utilisés

C

Messhrahmführung versetzbar entsprechend der Messspanne des Messwertgebers

The dial gauge holder can be moved based on its measuring range

Le support du comparateur peut être déplacé en fonction de la plage de mesure

D

DIN-Handgriff für den Handbetrieb

Handle for manual operation, according to DIN Norm

Poignée aux normes DIN, pour une utilisation manuelle

E

Standard-Ausschusslehrenkörper

NO-GO Gauge side

Tampon fileté „n'entre pas“

F

Sechskant-Schnellwechseleinsatz zur Nutzung des motorischen Antriebs CORDIVIT 5930 oder eines Drehmomentschlüssels

Hexagonal quick-change insert, to use the CORDIVIT 5930 motor drive or a torque wrench

Insert à changement rapide hexagonal pour l'utilisation avec le CORDIVIT 5930 ou une clé dynamométrique

G

Einstellstück 5319 RM zur Einstellung der Gewindetiefe mit Endmaßen

Setting piece 5319 RM to set the thread depth with gauge blocks

Pièce de réglage 5319 RM pour étalonner la profondeur de filetage avec des cales étalons

H

Kugelgeführte Spindel für lange Lebensdauer

Ball-guided spindle for long service life

Broche à billes pour une meilleure longévité de l'instrument



inkl.: Schnellwechseleinsatz
incl. quick-change adaptor 5919

CORDIVIT 5930

ERMÜDUNGSFREIE PRÜFUNG

Mit der Gewinde-Handprüfmaschine CORDIVIT 5930 beschleunigen Sie die Prüfung und verringern den Verschleiß der Lehren. Durch die präzise Drehmomentüberwachung erreichen Sie zudem eine bessere Wiederholung des Prüfergebnisses – und das unabhängig vom Prüfer. Die CORDIVIT 5930 Gewinde-Handprüfmaschine kann für die Prüfung von Außen- und Innengewinden bis zu einem Nenndurchmesser von ca. 30 mm genutzt werden. Bei der Innengewindeprüfung arbeitet die CORDIVIT 5930 mit speziellen Gewinde-Lehrdornen 5960 V10 und 5961 V10. Zur Reinigung des zu prüfenden Gewindes kann auf Wunsch eine Schmutznut angebracht werden. Bei der Prüfung von Außengewinden kommen Gewinde-Gutlehringe-Ringaufnahmen zum Einsatz.

EFFORTLESS TESTING / The hand-held thread testing machine, CORDIVIT 5930, accelerates the testing and reduces gauge wear. Thanks to the precise torque monitoring, it will achieve a better repetition of the test result – independent of the technician. The CORDIVIT 5930 hand thread testing machine can be used for testing external and internal threads, up to a nominal diameter of approx. 30 mm. For internal threads, the CORDIVIT 5930 is equipped with special plug gauges 5960 V10 and 5961 V10. A dirt groove can be fitted on request to clean the thread to be checked. When checking external threads, threaded ring gauges are used.

CONTRÔLE SANS EFFORT / L'utilisation de la machine de contrôle de filetage à main, CORDIVIT 5930, permet d'accélérer les contrôles et de réduire l'usure de la jauge. Avec réglage précis du couple, une meilleure répétition du résultat du contrôle est obtenue, indépendamment de l'utilisateur. Le CORDIVIT 5930 peut être utilisé pour contrôler des filetages externes et internes, jusqu'à un diamètre nominal d'environ 30 mm. Pour les filetages intérieurs, le CORDIVIT 5930 fonctionne avec des tampons spéciaux 5960 V10 et 5961 V10. Si nécessaire, une rainure de saleté peut être créée pour nettoyer le fil à vérifier. Pour les filetages externes, des bagues filetées sont utilisées.

CORDIVIT 5930

Max. Drehzahl_Max. speed_Nombre de tours max.

1. Gang_1. Gear_1. Vitesse 200 min⁻¹

2. Gang_2. Gear_2. Vitesse 600 min⁻¹

Drehmoment_Torque_Moment du couple 0,3-3 Nm

Drehmoment einstellbar (Stufen)
Torque control adjustable (steps)
Contrôle du moment de vitesse (réglages) 21

Gewicht incl. Akku_Weight with battery_Poids avec pile 520 g

Ladezeit_Charging time_Temps de chargement 15 min



A

Ergonomisch und netzunabhängig
Ergonomic and cordless
Ergonomique et sans fil

B

Sehr präzise Drehmomentüberwachung
High precision torque control
Contrôle précis du moment de couple

C

Wippschalter zum schnellen Ein- und Ausschrauben
Rocker switch for fast screw-in and screw-out
Interrupteur à bascule pour vissage et dévissage rapides

D

Zwei Geschwindigkeitsstufen
Two speed levels
Deux niveaux de vitesse

E

Geringes Gewicht für ermüdungsfreies Arbeiten
Light-weight for ease of use
Faible poids pour un travail facile

F

Stabgehäuse, Griff abknickbar
Handle can be flexed to L-shape
Boîtier en forme de bâton, poignée pliable

G

Automatische Abschaltkupplung, der Motor steht nach Erreichen des eingestellten Drehmoments
The engine stops after reaching the set torque
Embrayage d'arrêt automatique, le moteur s'arrête lorsque le couple souhaité est atteint

H

Gleichermaßen für Rechts- und Linksgewinde geeignet
Suitable for right- and left-hand threads
Utilisable pour les filetages à gauche ou à droite

I

Schnellwechselkupplung
Quick-change coupling
Raccord pour changement rapide



Oben: Automatische Gewindeprüfung mit Messung der Gewindetiefe (links 5319, rechts 5318)

Above: Automatic thread control with measurement of the thread depth (left 5319, right 5318)

Ci-dessus: contrôle automatique du filetage avec mesure de la profondeur du filetage (gauche 5319, droite 5318)

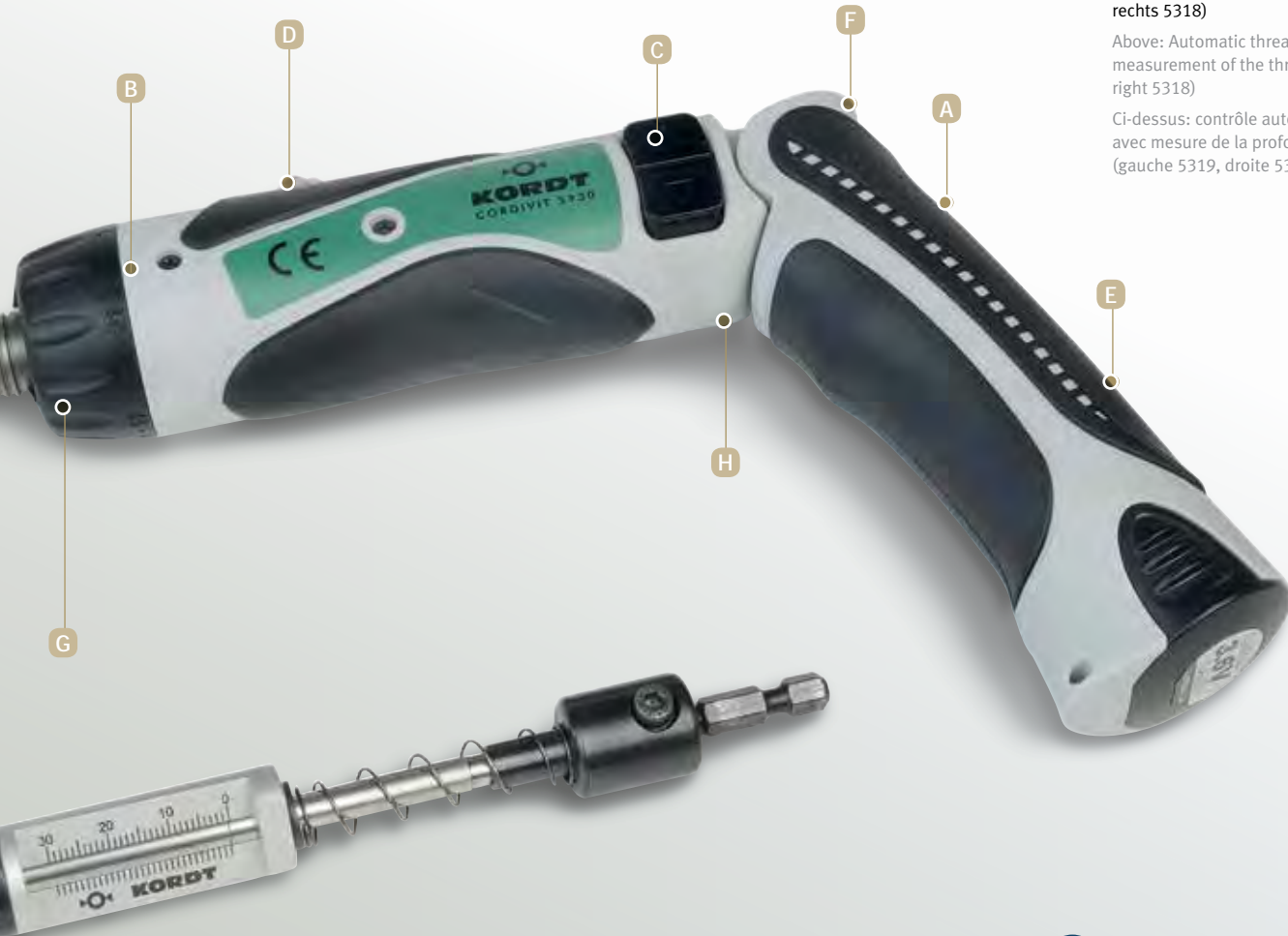

KORDT

AUTOMATISCHE GEWINDEPRÜFUNG

Die CORDIVIT 5930 Gewinde-Handprüfmaschine ermöglicht ein ermüdungsfreies Arbeiten im Dauerbetrieb. Durch das Schnellladegerät und den zweiten Wechselakku ist das Gerät auch bei intensiver regelmäßiger Nutzung ständig betriebsbereit. Das Drehmoment ist je nach Gewindegröße einstellbar. Die Gewindedorne 5960 verfügen über eine patentierte Einführhilfe. Gewindekörper und Sechskant sind ein Teil und können sich auch im Dauerbetrieb nicht voneinander lösen.

AUTOMATIC THREAD TESTING / The CORDIVIT 5930 hand-held thread tester enables effortless checking of component threads in continuous use. A back-up battery and fast recharger means the instrument is ready for operation any time, even in continuous use. The torque can be adjusted to accommodate different thread sizes. The patented design of the plug 5960 assists the insertion into the thread part. The threaded section and its hexagonal head are one part and will not separate even in continuous operation.

CONTRÔLE DE FILETAGE AUTOMATIQUE / Le CORDIVIT 5930 permet un travail sans effort en activité continue. Grâce au chargeur rapide de batterie et à une deuxième batterie de rechange, l'appareil est toujours prêt à l'emploi même en cas d'utilisation intense et régulière. Le moment du couple est réglable selon la dimension du filetage. Les mandrins 5960 sont équipés d'une aide à l'insertion brevetée. Le corps fileté et l'hexagone constituent une seule pièce et ne peuvent pas se séparer même en fonctionnement continu.

CORDIVIT 5960 V10

Gewinde-Gutlehrdorn mit Sechskant-Aufnahme

Go thread plug with hexagonal drive head
Tampon filet avec réception hexagone

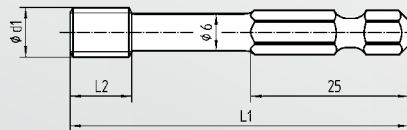

CORDIVIT 5961 V10

Gewinde-Grenzlehrdorn mit Sechskant-Aufnahme

Limit thread gauge plug (Go/NoGo) with hexagonal drive head
Tampon limite avec réception hexagone

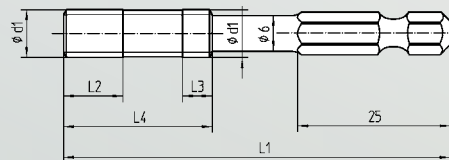

CORDICHECK 5318

Einschraubtiefen-Prüfgerät mit zusätzlicher Messskala und Sechskant-Aufnahme zum Prüfen der nutzbaren Gewindelänge*

Thread depth measuring instrument with additional scale and hexagonal drive head for checking useable thread depth*

Appareil de contrôle de la profondeur de filetage avec échelle de mesure supplémentaire et réception hexagone pour le contrôle de la longueur du filetage*

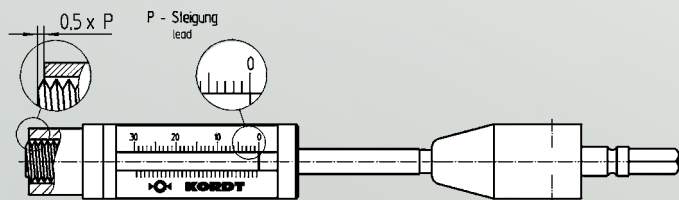

CORDIVIT 5956

Gew.-Nenn - Ød_ Thread-nom. - Ød_Diamètre de filetage - Ød

Größe_Size	von_from	bis_to	Le	D
1	3,0	5,0	23,0	23,0
2	5,5	10,0	26,0	33,0
3	10,5	15,0	30,0	39,0
4	16,0	20,0	31,0	46,0
5	21,0	25,0		54,0
6	26,0	30,0	39,0	64,0

d – Bolzengewinde_d – external thread_d – filetage extérieur

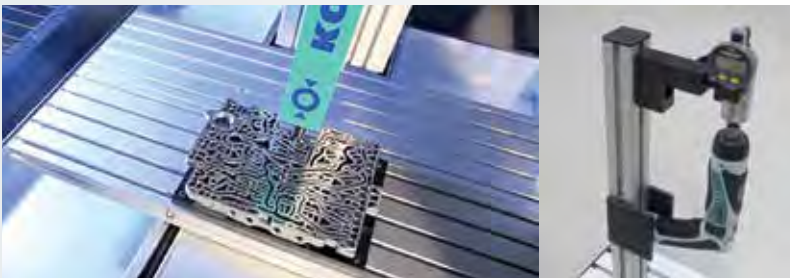

Ganz links: TRANSICORD im Einsatz auf einer Sortieranlage

Far left: TRANSICORD in use on a sorting line

Gauche: TRANSICORD en cours d'utilisation sur une ligne de tri

Links: Durch eine Ständeraufnahme wird die Handhabung an kleinen Teilen verbessert.

Left: A holding device improves the handling of small parts.

Gauche: Un support améliore la manipulation pour les petites pièces.

Wenn Sie große Stückzahlen in Serie fertigen, ist **TRANSICORD** die richtige Lösung. Dabei handelt es sich um ein Modul zum Einbau in halb- und vollautomatische Prüf- und Sortieranlagen oder in Transferstraßen. Es prüft sehr schnell und normgerecht. Der Einbau in Produktionslinien (auch bereits existierende) ist einfach. Über die Schnittstellen kommuniziert die Prüfeinheit mit der SPS und gibt die Prüfergebnisse weiter.

In case of large quantities in series, the solution is our **TRANSICORD**: a module to incorporate in semi and fully automated testing stations and sorting systems or in transfer lines. It checks very quickly and in accordance with standards. Installation in production lines (even those already existing) is easy. The control unit communicates with the PLC via the interfaces and transfers the test results.

Lors de fabrication de pièces en grandes quantités en série, la solution est notre **TRANSICORD**: un module à installer dans les installations de contrôle et de triage, automatique et semi-automatique, ou dans des machine-transfert. Il contrôle très rapidement et conformément aux normes. L'installation dans les lignes de production (même celles déjà existantes) est facile. L'unité de contrôle communique avec l'automate via les interfaces et transmet les résultats du contrôle.



CORDIVIT 5956

Gewindingaufnahme mit Sechskant für Ringe Type 10967

Threaded ring holder with hexagon for rings 10967

Porte-bague fileté avec hexagone pour bagues 10967

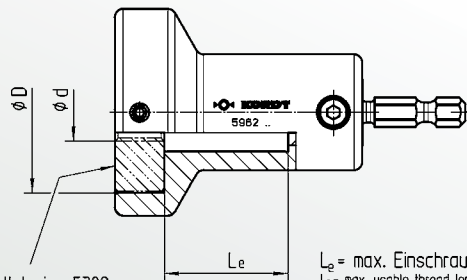

Gewinde-Gutlehring 5382
GO screw ring gauge 5382

L_e = max. Einschraublänge
 L_e = max. usable thread length

Gerade bei höheren Drehmomenten ist der knickbare Griff des CORDIVIT von Vorteil.

The foldable handle of the CORDIVIT is particularly advantageous at higher torques.

La poignée pliable du CORDIVIT est particulièrement avantageuse lors de couples plus élevés.

CORDIVIT 5918

Schnellwechseleinsatz mit Gummigelenk erleichtert die Handhabung

Quick-change insert with rubber joint makes handling easier

L'insert à changement rapide, avec joint en caoutchouc, facilite la manipulation

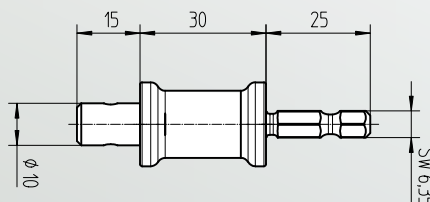

SW 6,35



KORDE

Aus unserem Programm:

Außengewinde-Messgeräte
Innengewinde-Messgeräte
Einschraubtiefen-Prüfgeräte
Gewinde-Einstellnormale
Gewinde-Rund- und Planlauf-
messgeräte
Gewindelehrdorne und -ringe
Gewinde-Rachenlehren
Gewinde-Einstelldorne
Gewinde-Prüfmaschinen
Feinmessrachen
Innenmessgeräte
Universal-Längenmessgeräte
Einstellassistenten
Dickenschnellmesser
Grenzlehrdorne
Vielzweck-Messgeräte
Rund- und Planlauf-Messgeräte
Messnormteile siehe:

From our range:

External thread measuring
gauges
Internal thread measuring
gauges
Thread depth gauges
Thread setting standards
Thread run-out and
concentricity gauges
Thread plugs and rings
Thread snap gauges
Thread setting plugs
Thread checking machines
Precision snap-gauges
Internal measuring gauges
Universal length measuring
gauges
Setting assistant
Thickness gauges
Go/nogo plugs
Multi-purpose gauges
Run-out and concentricity
gauges
Standard elements:

Notre gamme:

Appareils de mesure de filetages
extérieurs
Appareils de mesure de filetages
intérieurs
Appareils de contrôle de la
profondeur de filetage
Calibres filetés de référence
Appareils de mesure du
battement
Calibres-mâchoires filetés
Calibres filetés de référence
Calibres de réglage
Machines de contrôle de filetage
Instruments de précision de
mesure extérieure
Appareils de mesure d'alésages
Appareils polyvalents de mesure
des longueurs
Dispositifs d'étalonnage
Mesureurs d'épaisseurs
Tampons à tolérances
Appareils de mesure multiples
et du battement
Éléments de construction
normalisés:

messnormteile.de

Messvorrichtungen und
Prüfautomaten

Multi-gauging fixtures and
automated checking machines

Dispositifs de mesure multicôtes
et machines automatiques

Elektronische Mess- und
Auswertsysteme

Electronic measurement
statistical systems

Systèmes électroniques de
mesure et d'évaluation

Schraubenmessplatz

Screw measuring stations

Dispositif de mesure de vis

Messgeräte und Lehren

Measuring instruments and
gauges

Instruments de mesure et
calibres

Messuhren und Zubehör

Dial gauges and accessories

Comparateurs et accessoires

Messrechner und Software

Measuring computer & software

Ordinateurs de mesure & logiciels

KORDT-Kalibrier-Service

KORDT-Calibration-Service

KORDT Service de calibrage



KORDT GmbH & Co. KG

Preyerstraße 24-26
D-52249 Eschweiler Germany
Tel: +49 2403 7005 0
mail@kordt.de
www.kordt.de

Änderungen und Irrtümer vorbehalten!
Changes without prior notice!
Toute modification réservée!

1ETP022020DEF